

News | 2021

exe

exe
02-03

metar
04-05

arche
06-09

rail
10-11

s18

glider
12-13

take-off
14-15

s25

gate
16-17

polare
18-19

winglet
20-23

screen eko
24-25

lux
26-27

textile
28-31

Exe. Gamma direzionali Bralco: Metar, Arche e Rail. Oltre ai Roveri già presenti a listino, nel 2021 si aggiungerà il nuovo Rovere Grigio Scuro (RU). Viene introdotto un nuovo prodotto, di complemento ai modelli direzionali: l'Appendiabiti in rovere massello, disponibile nei sei Roveri come gli arredi.

Exe. Bralco executive collection: **Metar, Arche** and **Rail**. In addition to the current veneer Oak finishes, in 2021 is added the **new Oak veneer Dark Gray (RU)**. A new product is introduced to complement the executive models: the solid oak Bralco design **coat hanger**, available in the six oaks as well as the furnishings.

Exe. Gamme exécutives Bralco : **Metar, Arche** et **Rail**. Aux finitions chênes déjà présentes dans le tarif, en 2021 il sera ajouté le **nouveau Chêne Gris Foncé (RU)**. Il sera introduit un nouveau produit en complément pour des modèles direction : le **porte-manteau** en chêne massif, disponible dans les six chênes comme pour le reste des meubles.

Exe. Bralco Chefzimmer: **Metar, Arche** und **Rail**. In der Preisliste zusätzlich zu den bereits vorhandenen Eichen, wird im Jahr 2021 der **neue Eiche Furnier DunkelGrau (RU)** ergänzt. Als Ergänzung zu den Chefzimmer wurde ein neues Produkt eingeführt: die **Garderobenständer** aus Massiveichholz, die wie bei den Möbel in den sechs Eiche-ausführung erhältlich ist.

Exe. Gama direccional Bralco: **Metar, Arche** y **Rail**. Además de los Robles ya presentes en la tarifa de precios, en el 2021 se añadirá el **nuevo Roble gris oscuro (RU)**. Se introduce un nuevo Producto, de complemento a los modelos direccionales: el **Perchero** en roble macizo, disponible en los seis Robles como los muebles.

legno, veneer, bois,
holz, mader

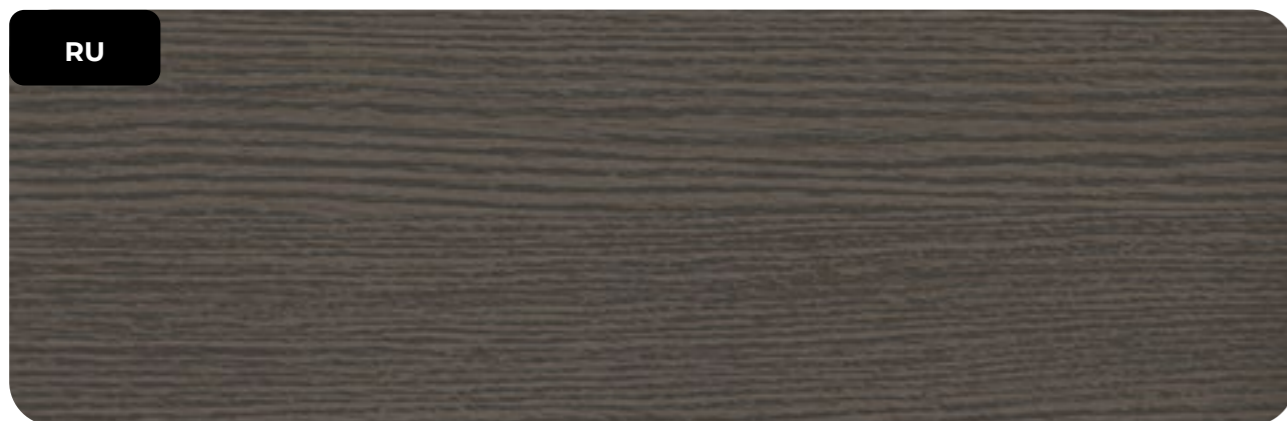

finiture, finishing, finitions
Oberfläche, acabados

legno, veneer, bois,
holz, mader

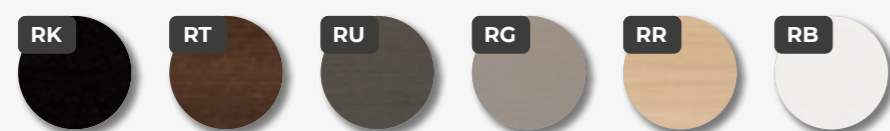

metar

La linea **Metar** introduce il **Rovere Grigio Scuro (RU)** e sostituisce i **Laccati Lucidi** con gli stessi colori dei **Laccati Opachi**. Nuovo accessorio optional per elettrificare le scrivanie Metar: ora anche con **porta USB Type-A** incassata nel profilo del piano.

Metar introduces **Dark Gray Oak (RU)** and replaces the glossy **lacquers** with **matt** ones. New optional accessory to electrify Metar desks: now also with **USB Type-A** port embedded in the top profile.

La gamme **Metar** introduit le **chêne gris foncé (RU)** et remplace les laques brillantes par des mêmes teintes en **laques mates**. Un nouvel accessoire en option pour électrifier les bureaux Metar : maintenant avec un **porte USB** Type-A intégré dans le profil chromé du bureau

Metar wird sich mit die **Eiche Furnier Dunkelgrau (RU)** ergaenzen und wird die glänzende Lackierung durch die gleichen Farben der **Matt-Lackierung** ersetzt. Neues optionales Zubehör zur Elektrifizierung von Metar Schreibtischen: jetzt auch mit **USB-Typ-A-Anschluss** im oberen Profil integriert .

La colección **Metar** introduce el **Roble Gris Oscuro (RU)** y reemplaza los **Lacados Brilllos** con los mismos colores de los **Lacados Opacos**. Nuevo accesorio opcional para electrificar los escritorios Metar: ahora también con **puerta USB** Type-A empotrado en el perfil de la mesa.



finiture, finishing, finitions Oberfläche, acabados

legno, veneer, bois,
holz, maderá

RU

laccato opaco, lacquered matt, lacqué mat,
matt lackiert, lacado mate

LN

L4

L2

L3

LB

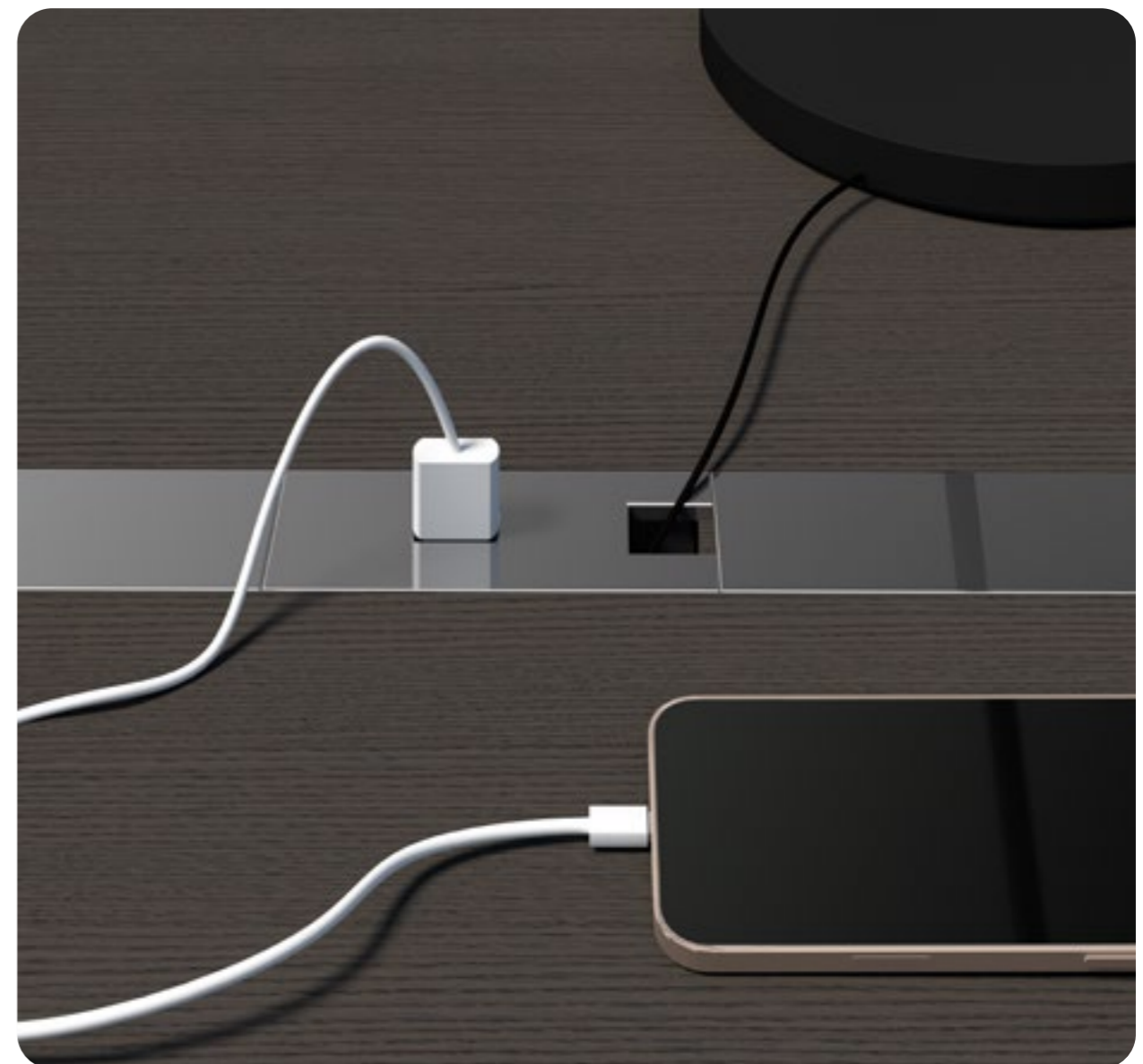

Arche si rinnova adottando i sei Roveri da listino Bralco in sostituzione di Noce (NP) e Wengè (WP). Le gambe possono essere anche nella finitura laccato opaco oltre al legno (in tinta con le ante dei mobili di servizio). Cambia anche la maniglia: ora in pressofusione metallo brunito/cromo. Gli inserti che caratterizzano la linea Arche potranno essere realizzati nelle nuove 12 pelli o 9 eco-pelli a listino.

Arche is renewed by adopting the **six veneer oak finishes** replacing Walnut (NP) and Wengè (WP). The legs can also be in matt lacquered finish in addition to veneer (in the same color as the doors of the service units). The handle has also changed: now in stylish die-cast burnished metal /chrome. The desk top leather inserts which characterize the Arche line, can be made in the new 12 leathers or 9 eco-leathers collections.

Arche se renouvelle en adoptant les **six finitions de bois de chênes**, déjà présents aux tarifs, en remplacement du Noyer (NP) et du Wenghè (WP). Les pieds sont maintenant également disponibles dans les finitions des laques mates, ajouté au teintes bois (dans la même teinte que les portes des meubles de service). La poignée change également : elle sera en métal bruni/chrome coulée sous pression. Les sous-mains qui caractérisent la gamme Arche peuvent être réalisés dans les 12 nouveaux cuirs ou les 9 peaux écologiques prévus au tarif.

Arche wird renoviert durch den **Sechs Eichen** Furnier ausfuehrungen anstatt von Nussbaum NP und Wenge WP. Das Tischgestell kann neben Holz auch Matt Lackiert sein (passend zu den Türen der Sideboards). Auch der Griff wird sich ändern: jetzt in Metalldruckguss brüniert/verchromt. Die Zusätze, die Arche charakterisieren, können in den neuen 12 Ledern oder 9 Kunstledern der Preisliste hergestellt werden.

Arche se renova con la adopción de los **seis Robles** de la tarifa de Bralco en sustitución de Nogal americano (NP) y Wengè (WP). Las patas también pueden ser en el acabado lacado mate de la madera (para que coincida con las puertas de los muebles de servicio). También cambia la manilla metálica ahora bruñida/cromo. Los insertos que caracterizan la línea Arche podrán realizarse en las nuevas 12 piel o 9 eco-piel en tarifa.

finiture, finishing, finitions Oberfläche, acabados

legno, veneer, bois, holz, madera



laccato, lacquered, lacqué, matt, lacado



pelle, leather, cuir,
Leder, piel



pelle ecologica, eco-leather, peau écologique,
Kunstleder, eco-piel

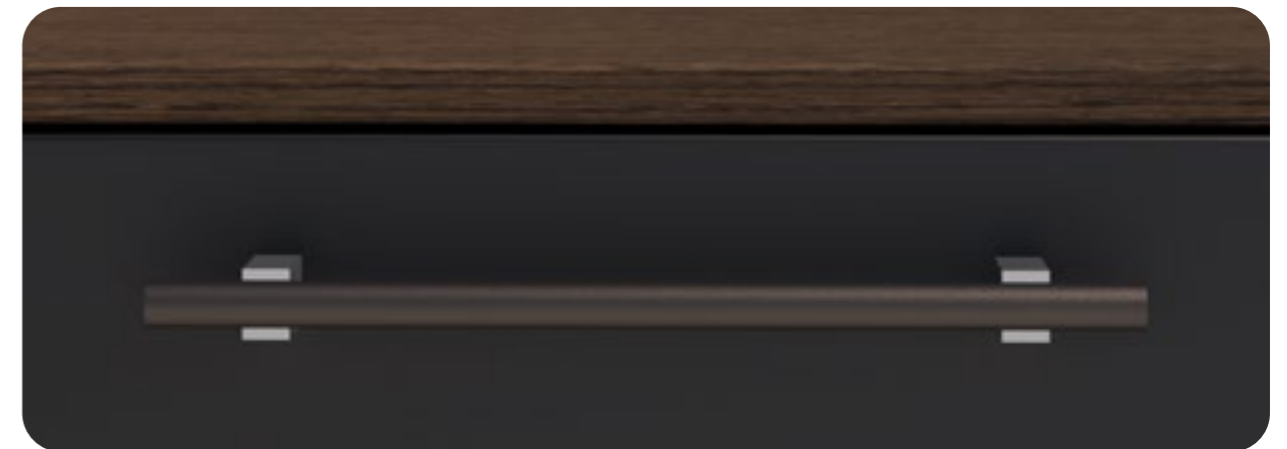
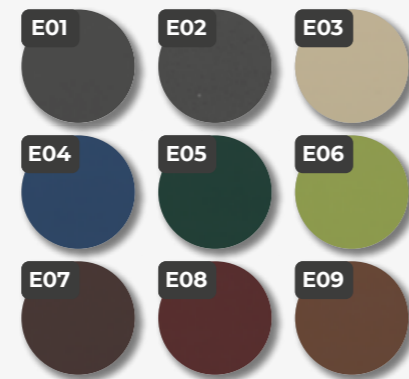

Arche introduce le scrivanie di dimensioni 160x80 cm / 180x80 cm e un tavolo/dattilo di lavoro regolabile in altezza elettricamente.

Arche introduces more compact desks with dimensions of 160x80 cm / 180x80 cm and an electrically height-adjustable working table / return.

Les bureaux **Arche** se complètent par les dimensions 160x80 cm / 180x80 cm et par une table/retour réglable en hauteur électriquement.

Arche wird Schreibtische in den Größen 160x80 cm / 180x80 cm sowie einen elektrisch höhenverstellbaren Ansatzischplatte/Sideboard Modul ergänzen

Arche introduce los escritorios con dimensiones de 160x80 y 180x80 cm. y una mesa/dactilo ajustable eléctricamente en altura

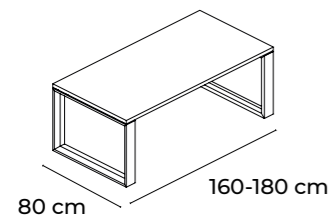

Il sottomano scorrevole rivestito in pelle o ecopelle delle scrivanie diventa un vano apribile che permette il passaggio cavi. Sono presenti un vassoio portacancelleria, un blocco USB e un blocco portaprese.

The sliding leather or eco-leather pad becomes an opening compartment that allows cable access. Rich of a stationery tray, a USB block and a socket holder.

Le sous-mains coulissant recouvert de cuir ou d'éco-cuir devient un compartiment ouvrant qui laisse passer les câbles. Il y a un plateau de papeterie, un bloc USB et un support de prises.

Die Leder oder Kunstleder bezogene Schiebepatte wird zu einem Öffnungsfach die wird kabelfuehrung erlauben. Mitdabei eine Utensilienablage, einen USB-Block und einen Steckdosenblock

El vade deslizante revestido en piel o eco-piel de los escritorios se convierte en un compartimiento que se puede abrir y permite el pasaje de los cables. Está una bandeja para papelería, un bloque USB y un bloque de enchufes.

La colonna dei tavoli è stata aggiornata. Aggiunti 2 nuovi tavoli con piano unico e gambe dedicate.

The table column design has been updated. Added also 2 new meeting tables with single top and dedicated new design legs.

La colonne des tables a été mise à jour. Ajout de 2 nouvelles tables avec un plateau unique et des pieds dédiés.

Die Tabelle der Schreibtische wurde renoviert. 2 neue Tische mit Einzelplatte und eigenen Tischgestelle wurden eingeführt.

La columna de las mesas ha sido actualizada. Se han añadido 2 nuevas mesas con plano único y patas dedicadas.

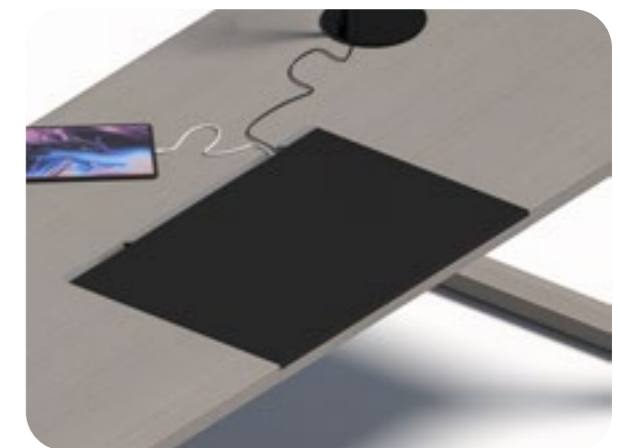
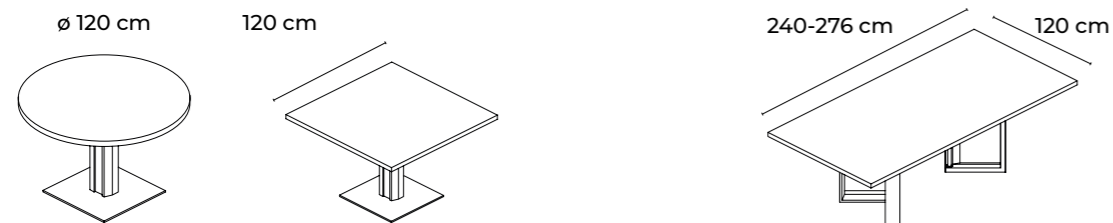

rail

Alle finiture **Rail** viene aggiunto il **Rovere Grigio Scuro** e il **Vetro Fumè**. Le scrivanie sono disponibili anche nella dimensione 180x80 cm.

Dark Gray Oak veneer and **Smoked Glass** are added to the **Rail** finishes. The desks are also available in the smaller size 180x80 cm.

Les finitions **Rail** s'enrichissent du nouveau **chêne gris foncé** et du **verre fumé**. Les bureaux sont également disponibles en format 180x80 cm.

Eiche Furnier Dunkelgrau (RU) und **Rauchglas** werden **Rail** ergänzen. Die Schreibtische sind auch in der Größe 180x80 cm erhältlich.

En los acabados **Rail** se añade el **Roble Gris Oscuro** y el **Vidrio Ahumado**. Se añade también la dimension 180x80 cm.

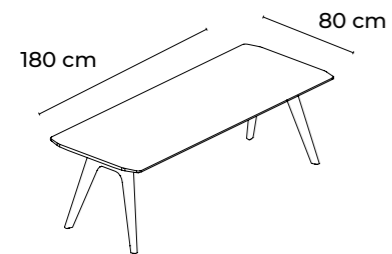

finiture, finishing, finitions
Oberfläche, acabados

legno, veneer, bois,
holz, madera

RU

vetro temperato, tempered glass, verre trempé
sicherheitsglas, vidrio templado

VG



glider

La gamma **Glider** si adegua alla normativa e diventa con altezza H.74 cm.

The **Glider** range adapts to latest ergonomic standards coming to height 74 cm.

La gamme **Glider** s'adapte à la réglementation et devient en hauteur H.74 cm.

Glider wird sich den Vorgaben anpassen und wird mit der Höhe H.74 cm ausgestattet.

La colección **Glider** se adapta a la normativa y se convierte en altura H.74 cm.

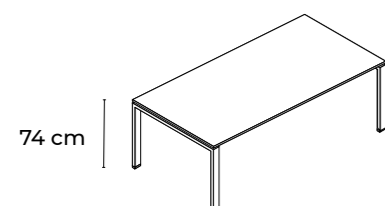

Su tutta la gamma Glider cambia la finitura dei piedini e distanziali: dal listino 10 saranno in metacrilato traslucido. Questa nuova finitura sarà applicabile anche sulle maniglie dei relativi contenitori.

The finish of the feet and spacers changes throughout the Glider range: from new pricelist "10" they will be in translucent methacrylate. This new finish will also be available on relative storage units & pedestal handles.

Sur toute la gamme Glider, la finition des pieds et des entretoises change : à partir du tarif 10, ils seront en méthacrylate translucide. Cette nouvelle finition sera également applicable aux poignées des rangements relatifs.

Glider Serie wird über die Ausführung der Füße und Abstandshalter sich ändern: ab Preisliste 10 werden sie in transluzentem Methacrylat ausgeführt. Diese neue Oberfläche wird auch für die Griffe der entsprechenden Schraenke gelten.

En toda la colección Glider cambia el acabado de los pies y separadores: en la nueva tarifa 10 estarán en metacrilato translúcido. Este nuevo acabado será aplicable también en las manillas de los contenedores correspondientes.



finiture, finishing, finitions
Oberfläche, afwerking, acabados

plastica, plastic, plastique,
Plastik, plástico

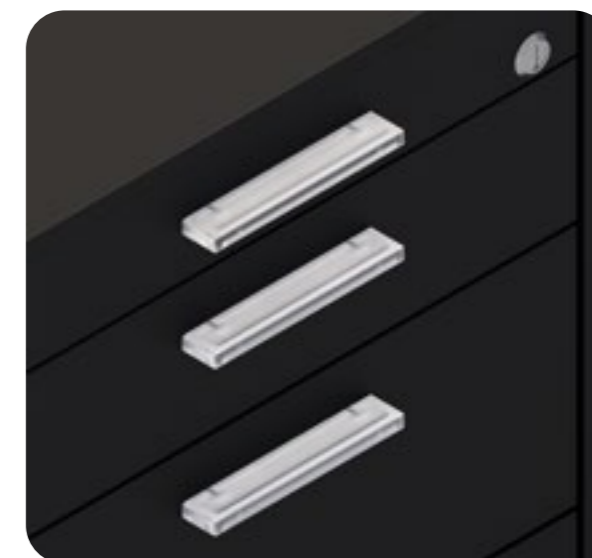
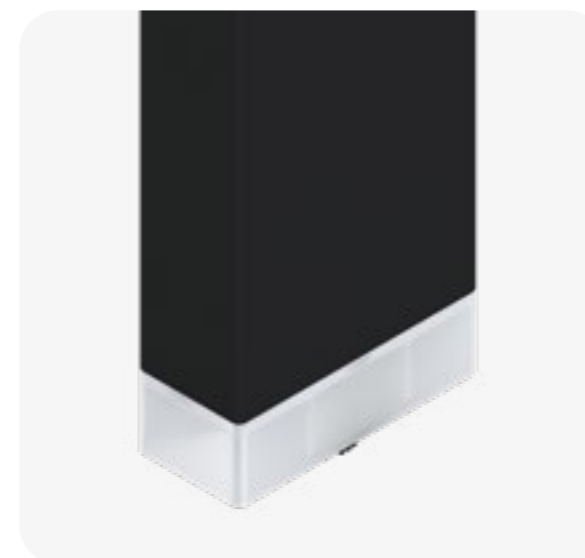

take-off

La gamma **Take-Off** si adegua alla normativa e diventa con altezza **H.74 cm**.

The **Take-Off** range adapts to latest ergonomic standards coming to height 74 cm.

La gamme **Take-Off** s'adapte à la réglementation et devient en hauteur H.74 cm.

Take-Off wird sich den Vorgaben anpassen und wird mit Höhe H.74 cm ausgestattet.

La colección **Take-Off** se adapta a la normativa y se convierte en altura H.74 cm.

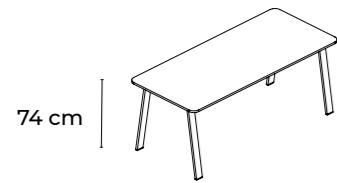

Su tutta la gamma Take-Off cambia la finitura dei piedini e distanziali: dal listino 10 saranno in metacrilato traslucido. Questa nuova finitura sarà applicabile anche sulle maniglie dei relativi contenitori.

The finish of the feet and spacers changes throughout the Take-Off range: from new pricelist "10" they will be in translucent methacrylate. This new finish will also be available on relative storage units & pedestal handles

Sur toute la gamme Take-Off, la finition des pieds et des entretoises change : à partir du tarif 10, ils seront en méthacrylate translucide. Cette nouvelle finition sera également applicable aux poignées des rangements relatifs.

Take-Off wird sich die Ausführung der Füße und Abstandshalter ändern: ab Preisliste 10 werden sie in transluzentem Methacrylat ausgeführt. Diese neue Oberfläche wird auch für die Griffe der entsprechenden Schränke gelten.

En toda la colección Take-Off cambia el acabado de los pies y separadores: en la nueva tarifa 10 estarán en metacrilato translúcido. Este nuevo acabado será aplicable también en las manillas de los contenedores correspondientes.



finiture, finishing, finitions
Oberfläche, afwerking, acabados

plastica, plastic, plastique,
Plastik, plástico



gate

Gate si adegua alla normativa e diventa con altezza H.74 cm. Per la struttura metallica è stata introdotta la nuova finitura nera e le finiture dei particolari (tappo e piedini) cambiano: tutto nero, tutto bianco o cromo su alluminio.

Gate range adapts to latest ergonomic standards coming to height 74 cm. The new black finish has been introduced for the metal structure; leg details (cap and feet) have been updated: all black, all white or chrome on aluminum.

Gate s'adapte à la réglementation et devient en hauteur H.74 cm. Introduction d'une nouvelle finition noire pour la structure métallique et les finitions des détails (plastiques supérieures et verins) changent : tout noir, tout blanc ou chrome sur aluminium.

Gate wird sich den Vorgaben anpassen und wird mit Höhe H.74 cm ausgestattet. Bei der Tischgestell wurde ein neues schwarzes ausführung eingeführt und die Oberflächen der Details (Kappe und Füße) werden sich ändern: ganz schwarz, ganz weiß oder Chrom auf Aluminium.

Gate se adapta a la normativa y se convierte en altura H.74 cm. Para la estructura metálica se ha introducido el nuevo acabado negro y los acabados de los detalles (tapón y pies) cambian: todo negro, todo blanco o cromo sobre aluminio.

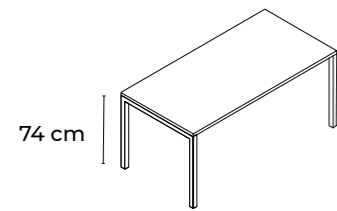

finiture, finishing, finitions
Oberfläche, acabados

metallo, metal, métal,
Metall, metal



plastica, plastic, plastique,
Plastik, plástico

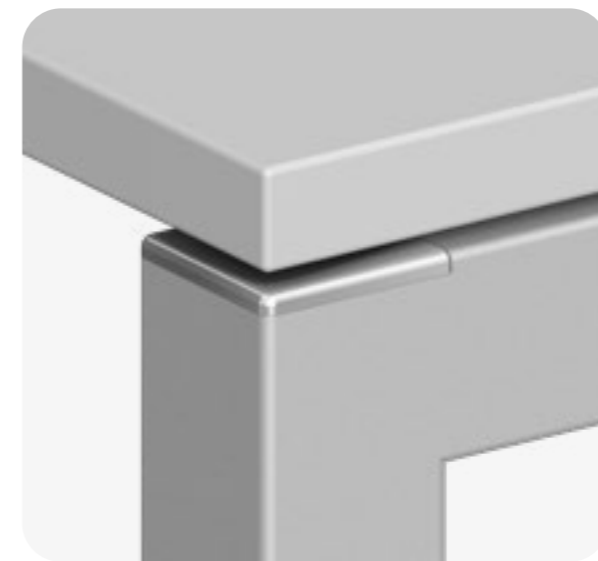
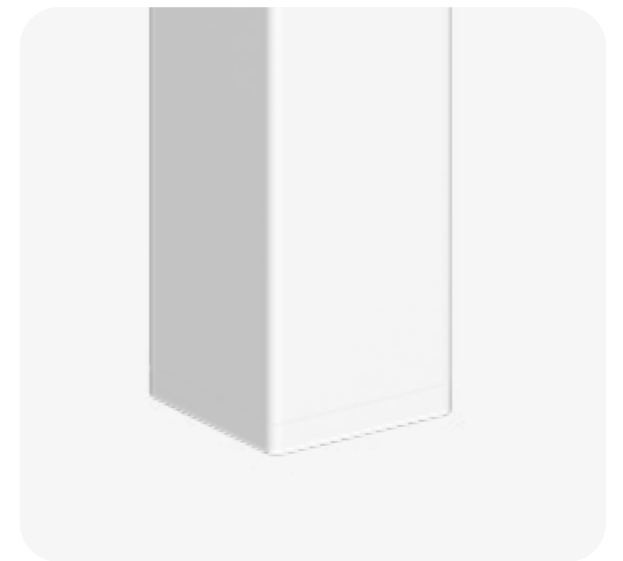
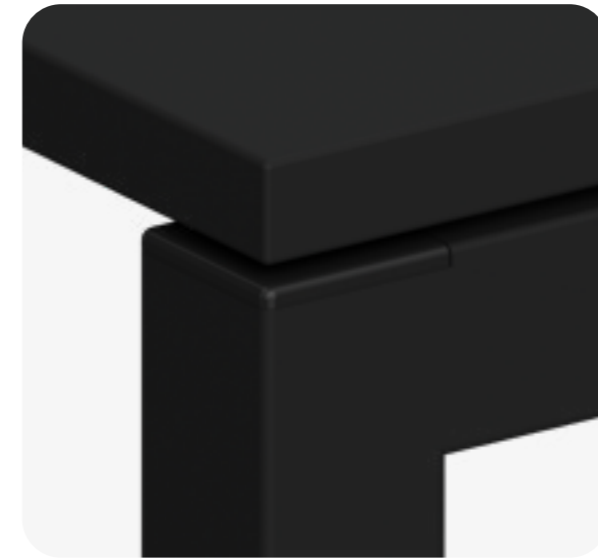

Nuovi tavoli circolari meeting *Polare* H.74 cm.

New circular **Polare** meeting tables H.74 cm.

Nouvelles tables de réunion rondes h. 74 cm dans la gamme **Polare**.

Neue runde Besprechungstische für **Polare** H.74 cm.

Nuevas mesas redondas de reuniones para la colección **Polare** H.74 cm.

Ø 120 - 140 cm

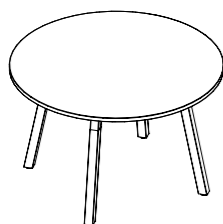

finiture, finishing, finitions Oberfläche, acabados

legno, veneer, bois,
holz, madera



metallo, metal, métal,
Metall, metal



melaminico, laminate, mélamine
melamin, melamina



winglet

La gamma **Winglet** è disponibile esclusivamente con la gamba "T" anche nella finitura nera nelle 3 varianti: elettrica, push, fissa. Versione Push con pulsante per la regolazione abbinato al colore della gamba.

The **Winglet** range is available exclusively with the "T" leg also in the new black finish, all in the 3 variants: electric, push and fixed. Push button now matches leg colour.

La gamme **Winglet** est disponible exclusivement avec le pied en "T" également en finition noire dans les 3 versions : électrique, à bouton, fixe. La version Push avec bouton de réglage assorti à la couleur du pied.

Winglet wird ausschließlich mit dem "T"-Fußgestell auch in der schwarzen Ausführung bei allen 3 Versionen verfügbar: elektrisch, Push / Taste, Fest. Push-Version wird mit der Taste auf gleichem Farbe des Fußgestell ausgestattet.

La colección **Winglet** está disponible exclusivamente con la pata a "T" y también en el acabado negro en las 3 variantes: eléctrica, con botón (en el mismo color de la pata) y fija.

finiture, finishing, finitions
Oberfläche, acabados

metallo, metal, métal,
Metall, metal



plastica, plastic, plastique,
Plastik, plástico



bralco



winglet

Winglet introduce una postazione con contenitore regolabile elettricamente.

Winglet introduces an electrically adjustable "Working station with storage base"

Winglet introduits un poste de travail réglable électriquement sur rangements.

Winglet wird ergänzt durch einen elektrisch höhenverstellbaren Ansatz Tischplatte/Sideboard Modul.

Winglet introduce un puesto de trabajo con contenedor y plano ajustable eléctricamente.

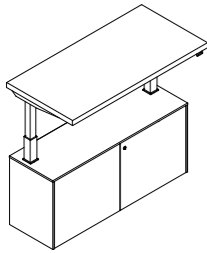

finiture, finishing, finitions
Oberfläche, acabados

metallo, metal, métal,
Metall, metal



melaminico, laminate, mélamine
melamin, melamina



*h: 30 mm

screen eko

Nuovo schermo bench "EKO" con angoli 90° per linea S18 e S25. Consegna 2 settimane.

New "EKO" bench screen with 90 ° angles for **S18** and **S25** line. Delivery 2 weeks.

Nouveau écran de séparation "EKO" pour bench avec des angles de 90° pour les produits **S18** et **S25**. Livraison en 2 semaines.

Neu "EKO" Sichtschutzpaneel mit 90° Winkeln für **S18** und **S25** Produktfamilien. Lieferung 2 Wochen.

Nueva pantalla EKO para composición "bench" con ángulos de 90° para las colecciones operativas **S18** y **S25**. Entrega en 2 semanas.



finiture, finishing, finitions
Oberfläche, acabados

melaminico, laminate, mélamine
melamin, melamina



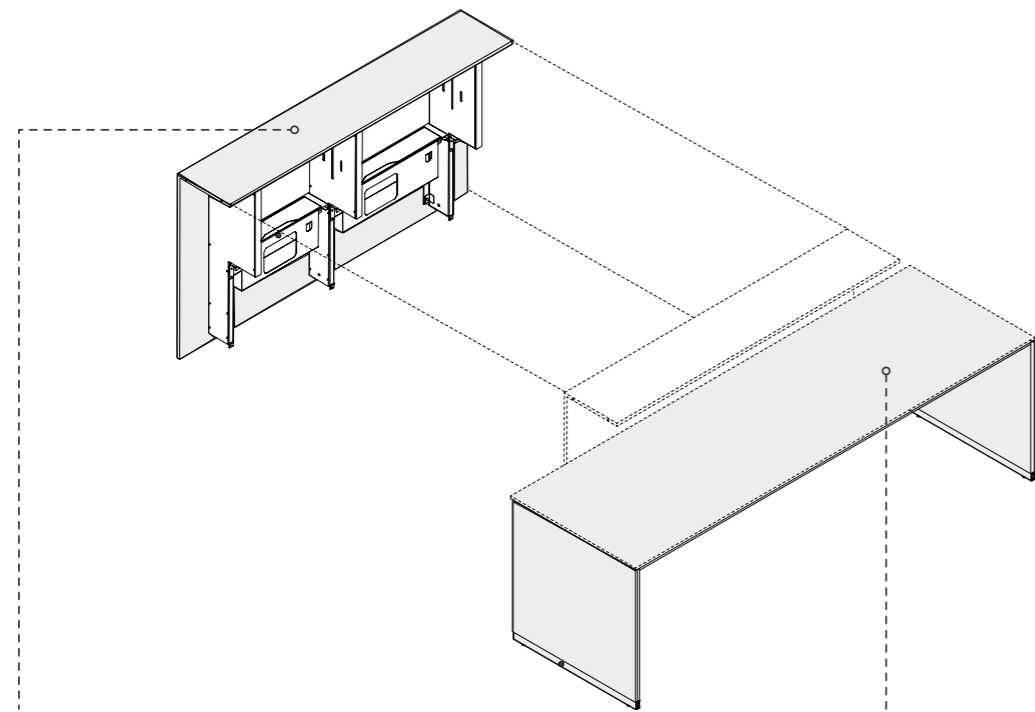

finiture, finishing, finitions
Oberfläche, acabados

melaminico, laminate, mélamine
melamin, melamina



legno, veneer, bois,
holz, madera



vetroceramica, glass ceramic, vitroceramique,
glaskeramik, vitroceramica



finiture, finishing, finitions
Oberfläche, acabados

melaminico, melamine, mélamine
melamin, melamina



Le reception Lux aggiorna le finiture: piu' varianti disponibili per i frontali sia in Melaminico sia nei 6 Roveri legno (4 settimane) oltre alle versioni in Vetrocera mica.

The reception **Lux** updates finishes: more variants available for upper reception top both in Melamine and in the 6 Oak veneers (4 weeks) in addition to existing glass ceramic versions.

Le banque d'accueil **Lux** met à jour ses finitions : plus de variantes disponibles pour les façades en Mélamine, les 6 finitions de Chêne bois (4 semaines), en plus des versions en vitro-céramique.

Lux Empfangstheke wird die Oberflächen erneuern: mehrere Varianten verfügbar für die Frontmodulen sowohl in Melamin als auch in den 6 Eichen Furnier (4 Wochen) zusätzlich zu den Versionen in Keramikglas.

La recepción **Lux** actualiza los acabados: más variantes disponibles para los frontales tanto en Melamínica como en los 6 Robles de madera (4 semanas) además de las versiones en vidrio cerámica.



nuova collezione tessuti

new fabrics collection, Nouvelles collections de tissus, Neue Stoffkollektion, nueva colección de tejidos

Mirage



Nemi melange

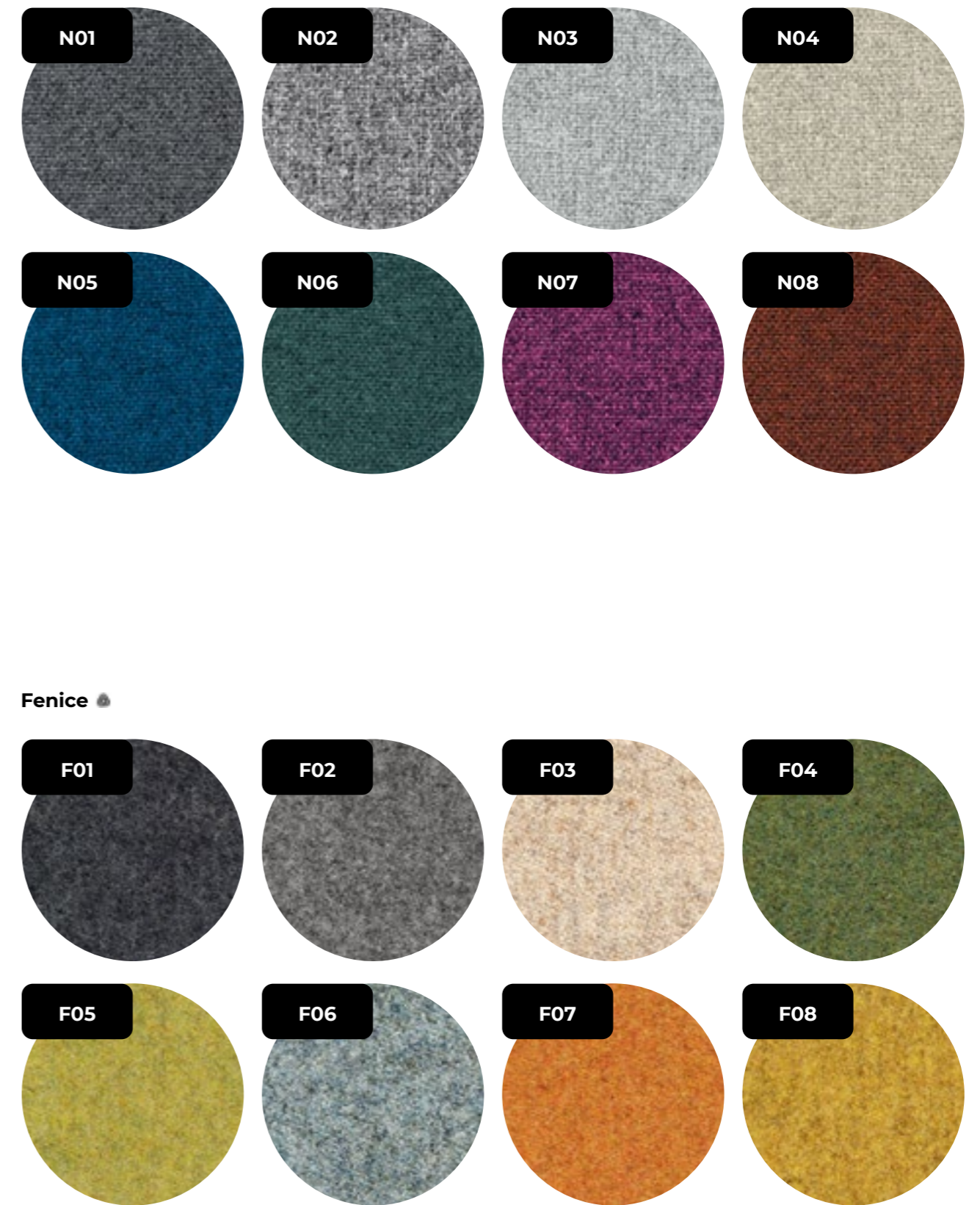

Fenice

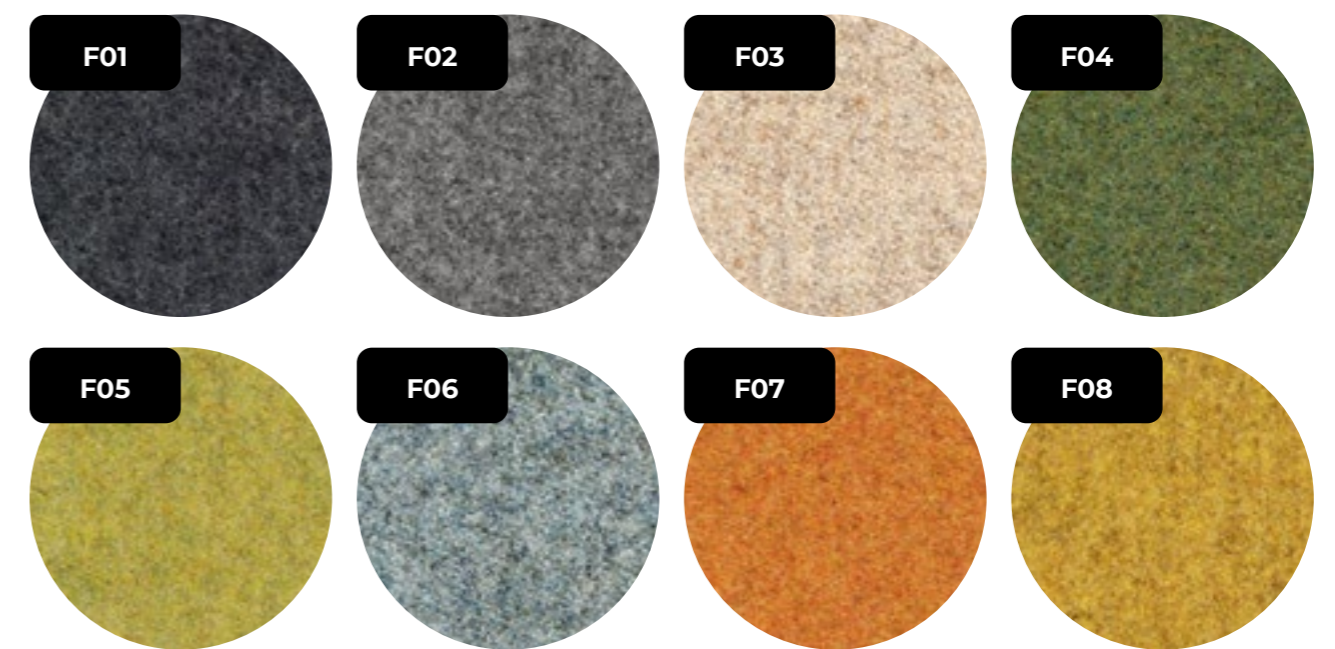

nuove collezioni pelli e pelli ecologiche

new leather and ecological leather collection, nouvelles collections de Cuirs et de peaux écologiques, Neue Leder und Kunstleder Kollektion, Nuevas colecciones de piel y eco-piel

pelle, leather, cuir, Leder, piel



pelle ecologica, eco-leather, peau écologique, Kunstleder, eco-piel

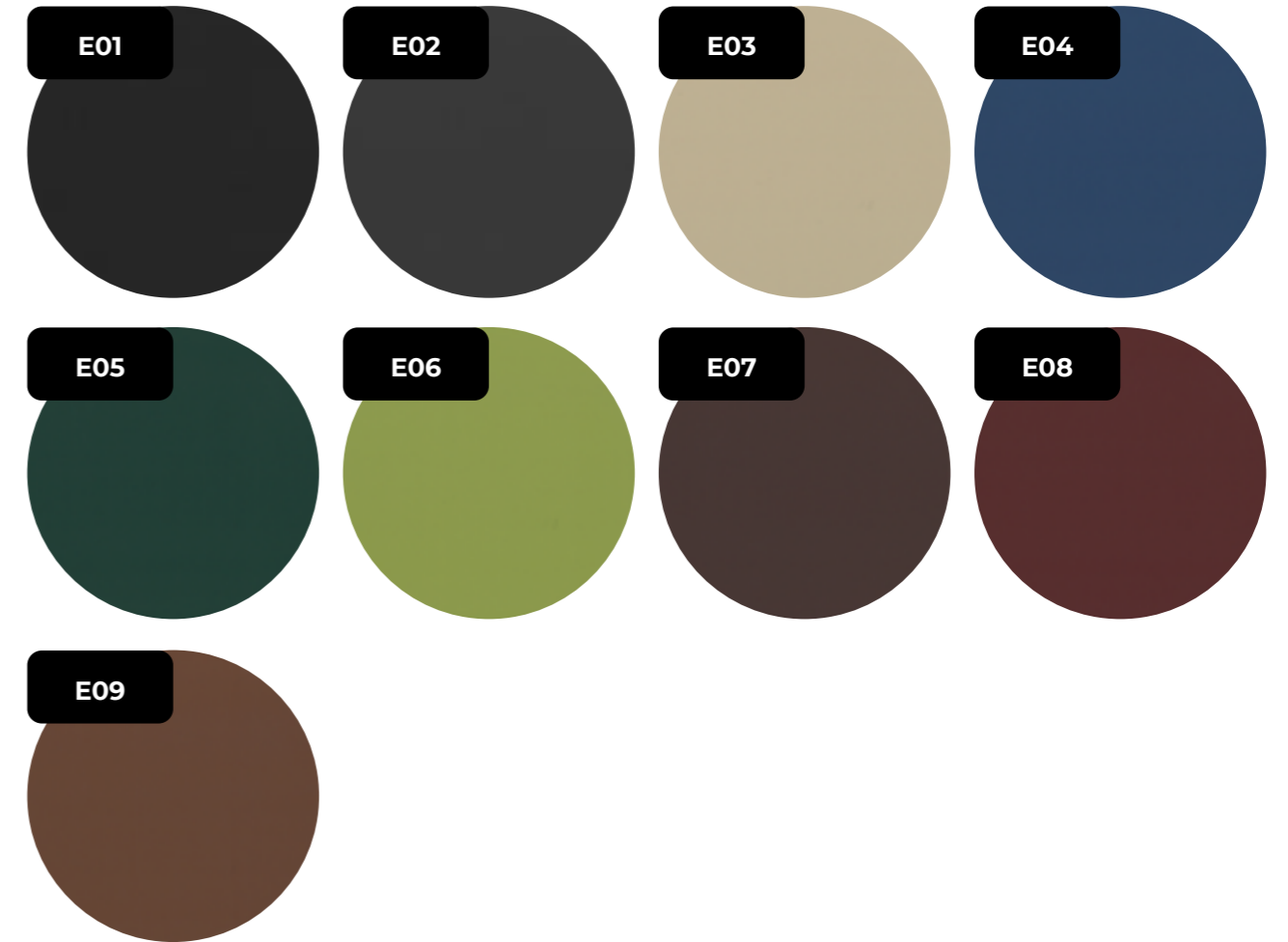



News 2021

graphic design: gherardi architetti

images: gherardi architetti

Bralco Srl - Via Luigi Einaudi, 1 - 31058 Susegana TV - Italy

T +39 0438 43 77

info@bralco.it - www.bralco.it



